



HOLIDAY SET

DE	Aufbauanleitung, Benutzer- und Sicherheitshinweise	4
EN	Set-up instructions, instructions for use and safety tips	5
FR	Montage, mode d'emploi et consignes de sécurité	6



max. 120 kg

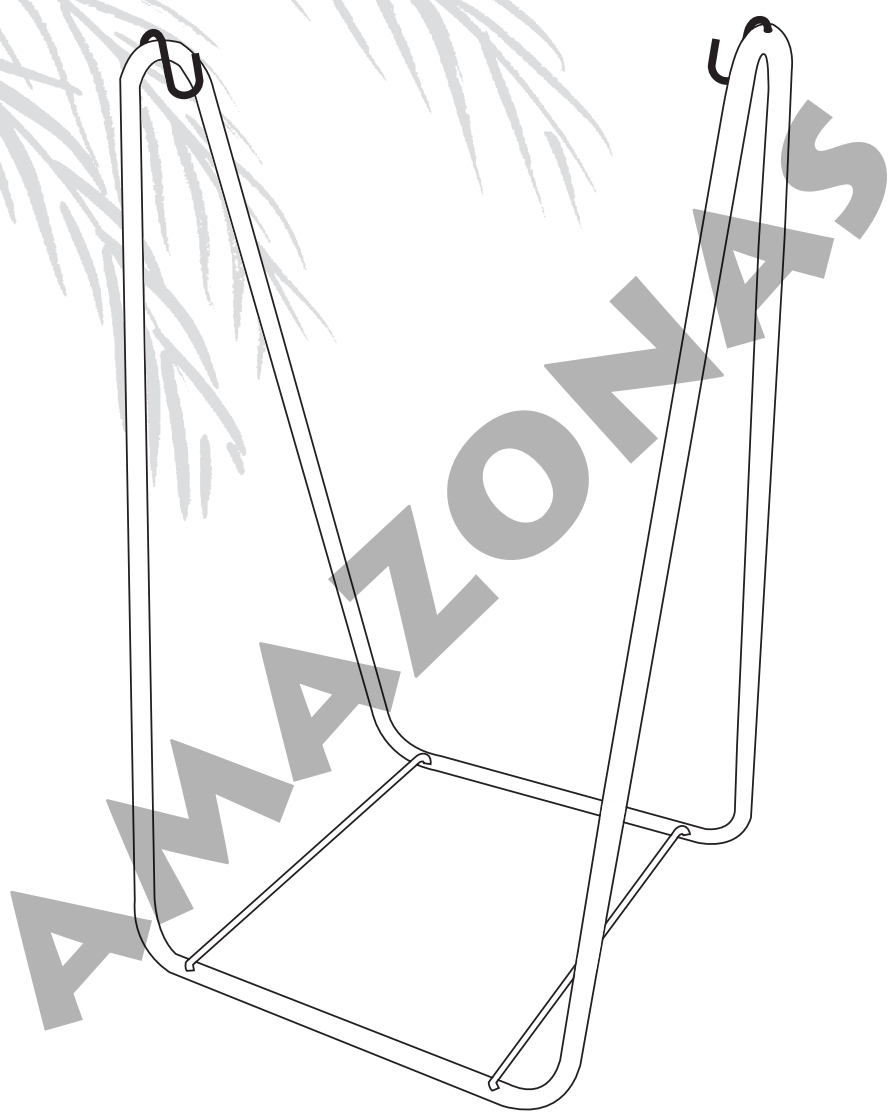

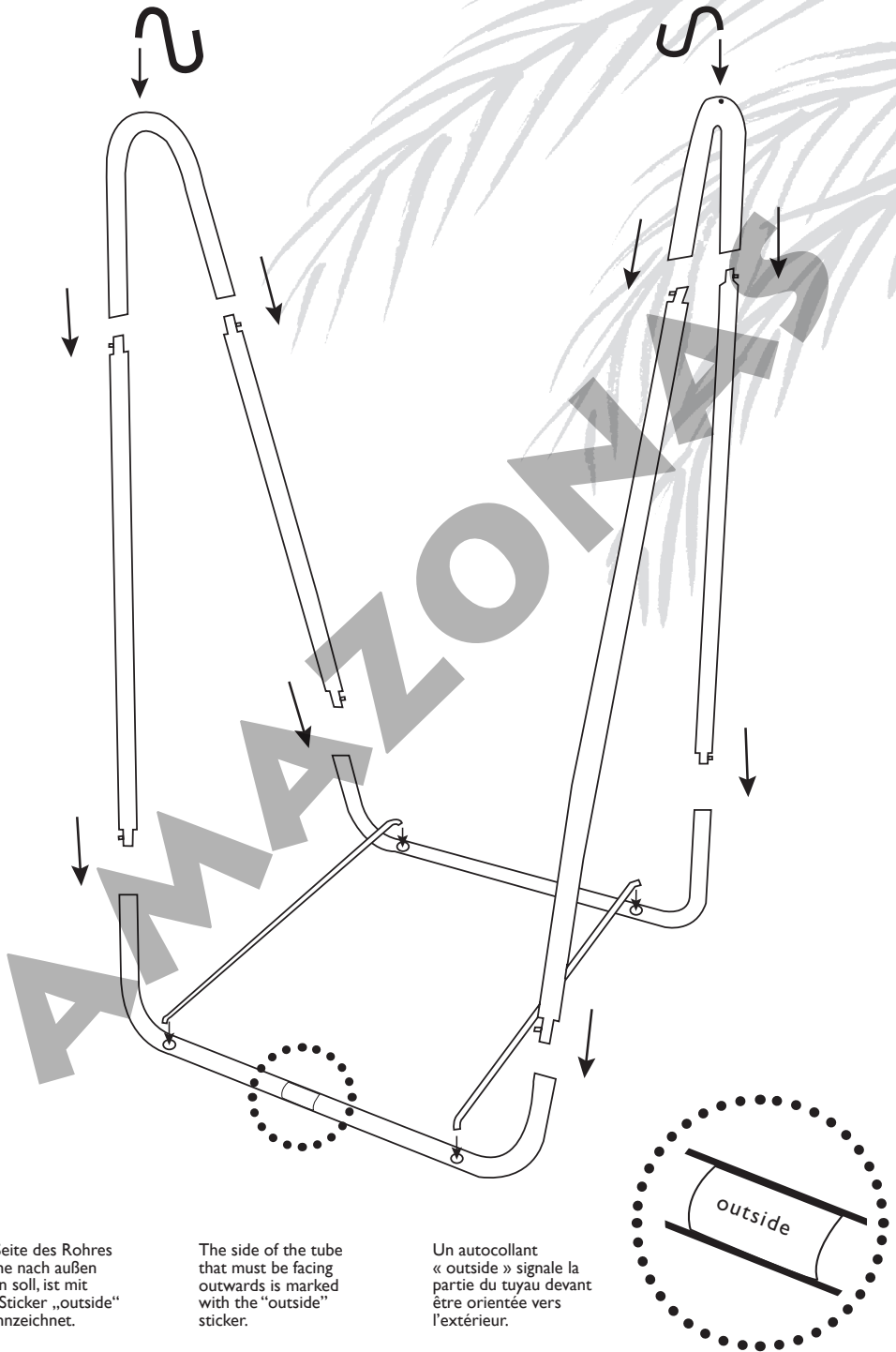

Die Seite des Rohres
welche nach außen
zeigen soll, ist mit
dem Sticker „outside“
gekennzeichnet.

The side of the tube
that must be facing
outwards is marked
with the “outside”
sticker.

Un autocollant
« outside » signale la
partie du tuyau devant
être orientée vers
l'extérieur.

Für spätere Verwendung aufbewahren – sorgfältig lesen!

Benutzerhinweise:

- Wichtig: Nur auf einer festen, ebenen Unterlage aufstellen!
- Nicht auf weichem Untergrund (z. B. Wiese) verwenden, da die Stützfüße sonst einsinken können.
- Nicht auf abschüssigem Gelände benutzen – der Boden muss absolut waagrecht sein!
- Achten Sie beim Ineinanderstecken der Rohre darauf, dass die Metallteile korrekt ineinander einrasten (Klickgeräusch).
- Achten Sie beim Aufbau darauf, dass die unteren Rohre richtig herum montiert werden. Die Seite des Rohres welche nach außen zeigen soll, ist mit dem Sticker „outside“ gekennzeichnet. Eine falsche Montage führt zur Instabilität des Gestells. Verletzungsgefahr!
- Der Aufbau von Gestellen und das Einhängen der Hängematte/des Hängesessels darf nur von erwachsenen Personen durchgeführt werden.
- Bitte die angegebene Belastbarkeitsgrenze beachten!
- Beim „Einsteigen“ den Hängesessel nicht zu weit nach hinten bewegen.
- Nicht seitwärts schaukeln, da das Gestell sonst kippen kann!
- Gestelle sind nicht dazu geeignet, sie als Spiel- oder Sportgerät einzusetzen (Schaukeln, Wippen und Hüpfen).
- Gestelle dürfen nur von Erwachsenen benutzt werden. Es sei denn, das Gestell ist eindeutig als Kindergestell ausgelobt oder die Benutzung erfolgt unter Aufsicht Erwachsener.
- Setzen Sie sich immer gezielt und ohne Schwung in die Mitte der Hängematte bzw. des Hängesessels. Zu schwingvolles oder außermittiges Hineinsetzen kann zum Umkippen des Gestells führen.

Sicherheitshinweise:

- Verpackungsfolien müssen sofort nach dem Auspacken des Gestells für Kinder unzugänglich entsorgt werden. Es besteht akute Erstickungsgefahr, sollte sich ein Kind Kunststofffolien über den Kopf stülpen oder kleine Folienstücke verschlucken!
- Nehmen Sie keine baulichen Veränderungen am Gestell vor.
- Die Liege- bzw. Sitzflächenhöhe darf 400–500 mm nicht überschreiten!
- Überprüfen Sie vor jeder Benutzung des Gestells alle Steck-, Ketten- und Schraubverbindungen auf ordnungsgemäßen Sitz und Halt sowie auf Beschädigungen.
- Sollten Sie Beschädigungen am Gestell feststellen, so darf das Gestell bis zur korrekten Reparatur mittels original AMAZONAS-Teilen nicht mehr verwendet werden.
- Hüpfen, Wippen oder Schaukeln in der Hängematte bzw. dem Hängesessel kann zu einer dynamischen Überbelastung des Gestells führen! Hierdurch kann das Gestell derart beschädigt werden, dass es in seiner Stabilität geschwächt wird oder auch durch Verformungen der Konstruktion nicht mehr die ursprüngliche Standfestigkeit aufweist. Verletzungsgefahr!

- Durch Hüpfen, Wippen oder Schaukeln in der Hängematte bzw. dem Hängesessel kann es passieren, dass der Benutzer aus der Hängematte bzw. dem Hängesessel heraus fällt. Verletzungsgefahr!
- Weisen Sie alle Personen, die das Gestell bzw. die Hängematte, den Hängesessel benutzen wollen, in die oben aufgeführten Benutzungsanweisungen und Sicherheitsanweisungen ein.

Sie haben länger Freude an Ihrem Hängesesselgestell, wenn Sie es während längerer Schlechtwetterperioden und über den Winter trocken lagern.

Wir übernehmen 2 Jahre lang die Garantie für alle Mängel, die durch Produktionsfehler hervorgerufen wurden. Dies gilt nicht für Schäden durch unsachgemäßen Gebrauch und für Abnutzungserscheinungen. Die maximal angegebene Belastbarkeit ist nur bei ordnungsgemäßem Gebrauch gewährleistet. Alle angegebenen Maße sind Circaangaben, Abweichungen um bis zu 2 % können nicht reklamiert werden. Rostbildungen im unbeschichteten Rohrrinneren durch Bildung von Kondenswasser sowie an nicht produktionstechnisch begründeten Verletzungen der Pulverbeschichtung haben keinen Einfluss auf die Stabilität des Gestells und sind von der Garantieübernahme ausgeschlossen.

EN

Keep for later use – read carefully!

Instructions for use:

- Important: Place on firm, even surfaces only!
- Do not use on soft surfaces (e.g. grass) as the support feet might sink into the ground.
- Never put up on inclined surfaces – the floor must be absolutely flat!
- When the tubes are being inserted into each other, ensure that the metal parts engage correctly (clicking sound).
- Ensure that the tubes at the bottom are fitted the right way round during assembly. The side of the tube that must be facing outwards is marked with the “outside” sticker. The frame will be unstable if it is assembled incorrectly. Risk of injury!
- Frames are to be assembled and hammock/hanging chair attached exclusively by adults.
- Do not exceed the maximum load indicated!
- Do not move the hanging chair too far back when »getting in«.
- Do not rock sideways, otherwise the frame may tip over!
- Frames are not suitable for use as playing or sport equipment (swinging, see-sawing and jumping).
- Frames should only be used by adults unless the frame is clearly marked as a children’s frame or is used under the supervision of adults.
- Always sit down carefully and without momentum in the centre of the hammock or hanging chair. Too much momentum or sitting down off-centre can cause the frame to tip over.

Safety notes:

- Dispose of packaging foil immediately after unpacking the frame and ensure that it is kept out of the reach of children. There is acute danger of choking if a child pulls plastic foil over their heads or swallows small pieces of foil!
- Do not alter the construction of the frame.
- The lying or sitting height should not be above 400–500 mm!
- Before each use of the frame check the stability and mechanical security of all plug, chain and screw connections and ensure that they are not damaged.
- If you ascertain damage to the frame, then the frame must not be used until it has been correctly repaired using original AMAZONAS parts.
- Jumping, see-sawing or swinging in the hammock or hanging chair can result in a dynamic overload of the frame! This can damage the frame so badly that its stability is weakened, or its original stability can be affected due to a deformation of its construction. Danger of injury!
- Jumping, see-sawing or swinging in the hammock or hanging chair can result in the user falling out of the hammock or hanging chair. Danger of injury!
- Please ensure that all people who wish to use the frame of the hammock or hanging chair are aware of the instructions for use above and the safety notes.

For lasting joy with your hanging chair frame, keep it in a dry place during spells of bad weather and during the winter.

We will assume the warranty for all defects caused by production errors for a period of two years. This does not apply to damage caused by improper handling or normal wear and tear. The stated maximum load-bearing capacity is only guaranteed with proper use. All dimensions stated are approximations; deviations by up to 2 % cannot be claimed. Rusting in the uncoated interior of the tubes through the formation of condensation as well as non-production related chips on the powder coating do not affect the stability of the frame and are excluded from the warranty.

FR

A conserver pour une utilisation ultérieure. A lire attentivement !

Mode d'emploi :

- Important : ne positionnez le support que sur une surface stable et plane !
- Ne l'utilisez jamais sur une surface souple (par ex. pelouse) car les pieds risquent de s'enfoncer.
- Ne l'utilisez pas sur un terrain à forte pente – le sol doit être absolument plan !
- Lorsque vous insérez les tubes l'un dans l'autre, veillez à ce que les pièces métalliques s'emboîtent correctement l'une dans l'autre (clic).

- Lors du montage, veillez à monter les tubes inférieurs dans le bon sens. Un autocollant « outside » signale la partie du tuyau devant être orientée vers l'extérieur. Un montage incorrect rendrait le cadre instable. Risque de blessure !
- Le montage des supports et la fixation des hamacs / des fauteuils suspendus ne doit être exécuté que par des personnes adultes.
- La charge maximale indiquée pour les supports ne doit pas être dépassée !
- Lors du premier « essai » du fauteuil suspendu, ne vous penchez pas trop vers l'arrière.
- Ne pas balancer le support sur le côté pour éviter qu'il ne se renverse !
- Les supports ne sont pas prévus pour être utilisés comme équipement de sport ou comme jeu (se balancer, basculer et sauter).
- Les supports ne doivent être utilisés que par des adultes. A moins que le support ait été manifestement conçu comme support pour enfant ou que son utilisation ait lieu sous la surveillance par des adultes.
- Toujours prendre place dans le hamac ou le fauteuil suspendu de façon ciblée et sans prendre d'élan. Si l'on prend place avec trop d'élan ou trop loin du centre, on risque de faire basculer le support.

Instructions de sécurité :

- Eliminer immédiatement les films protecteurs d'emballage dès le déballage pour les rendre inaccessibles aux enfants. Ceux-ci constituent un risque d'asphyxie si un enfant devait se mettre un de ces films sur la tête ou s'il en ingérait des petits morceaux !
- Ne pas modifier la conception du support.
- La hauteur de l'assise ou de la surface de couchage ne doit pas excéder 400–500 mm !
- Avant toute utilisation du support, vérifier la bonne fixation, la solidité et l'état de toutes les liaisons enfichées, vissées et réalisées par des chaînes.
- En cas de constat d'endommagement du support, le support ne doit pas être utilisé jusqu'à ce que celui-ci soit correctement réparé à l'aide de pièces de rechange d'origine AMAZONAS.
- Le fait de sauter, de basculer ou de se balancer sur le hamac ou sur le fauteuil suspendu peut entraîner des surcharges dynamiques du support ! Cela peut endommager le support de telle sorte que sa stabilité peut en être diminuée, ou les déformations qu'il subirait pourraient en amoindrir la stabilité d'origine. Risque de lésion !
- Le fait de sauter, de basculer ou de se balancer sur le hamac ou sur le fauteuil suspendu peut entraîner la chute du hamac ou du fauteuil suspendu. Risque de lésion !
- Informer toutes les personnes désireuses d'utiliser le support, le hamac ou le fauteuil suspendu sur les instructions d'utilisation et de sécurité indiquées ci-dessus.

Vous profiterez plus longtemps de votre support si vous le stockez au sec pendant les longues périodes de mauvais temps et pendant l'hiver.

Pendant 2 ans, nous assumons une garantie pour tout dommage résultant d'un défaut de fabrication. Cette garantie ne s'applique pas aux dommages dus à un usage non conforme et aux phénomènes d'usure. La capacité de charge maximale autorisée n'est garantie que pour un

usage conforme. Toutes les dimensions indiquées étant des indications approximatives, toute divergence inférieure à 2 % ne pourra faire l'objet d'aucune réclamation. L'apparition de rouille à l'intérieur des tubes non revêtus est due à la condensation et à des endommagements du revêtement poudre ne relevant pas du processus de fabrication. Ce phénomène n'a aucune incidence sur la stabilité du cadre et est exclu de la garantie.



AMAZONAS

AMAZONAS GMBH
AM KIRCHENHÖLZL 15, 82166 GRÄFELFING, GERMANY
WWW.AMAZONAS-ONLINE.COM